



ต้นฉบับ

สัญญาเช่าพื้นที่

อาคารศูนย์ฝึกอบรม ชั้น ๔ บริษัท ไปรษณีย์ไทย จำกัด

สัญญาเลขที่ ๖๔ /๒๕๖๔

สัญญาฉบับนี้ทำขึ้น ณ กรมสอบสวนคดีพิเศษ กระทรวงยุติธรรม เลขที่ ๑๒๘ ถนนแจ้งวัฒนะ แขวงทุ่งสองห้อง เขตหลักสี่ กรุงเทพมหานคร เมื่อวันที่ ๑๗ พฤศจิกายน ๒๕๖๓ ระหว่างกรมสอบสวนคดีพิเศษ โดย ร้อยตำรวจเอกธรรต เล่าห์ทวี เลขานุการกรม ปฏิบัติราชการแทน อธิบดีกรมสอบสวนคดีพิเศษ ต่อไปในสัญญาฉบับนี้เรียกว่า “ผู้เช่า” ฝ่ายหนึ่ง

กับ บริษัท ไปรษณีย์ไทย จำกัด โดย นายสนั่น สุขสว่าง รองกรรมการผู้จัดการใหญ่ ผู้รับมอบอำนาจ ปรากฏตามเอกสารแนบท้ายสัญญา สำนักงานตั้งอยู่เลขที่ ๑๑๑ ถนนแจ้งวัฒนะ แขวงทุ่งสองห้อง เขตหลักสี่ กรุงเทพมหานคร ซึ่งต่อไปในสัญญานี้เรียกว่า “ผู้ให้เช่า” อีกฝ่ายหนึ่ง คู่สัญญาทั้งสองฝ่าย ได้ตกลงกันมีข้อความดังต่อไปนี้

โดยที่ผู้เช่ามีความประสงค์ที่จะเช่าพื้นที่อาคารศูนย์ฝึกอบรม บริษัท ไปรษณีย์ไทย จำกัด ชั้น ๔ ตั้งอยู่เลขที่ ๑๑๑ ถนนแจ้งวัฒนะ แขวงทุ่งสองห้อง เขตหลักสี่ กรุงเทพมหานคร ซึ่งเป็นกรรมสิทธิ์ของผู้ให้เช่า เพื่อใช้เป็นสำนักงานของผู้เช่า และผู้ให้เช่ามีความประสงค์ ที่จะให้ผู้เช่าได้เช่าพื้นที่ดังกล่าว

ส่วนที่ ๑

บททั่วไป

ข้อ ๑ ทรัพย์สินที่เช่า

ผู้ให้เช่าตกลงให้เช่า และผู้เช่าตกลงเช่าพื้นที่บางส่วนของอาคารศูนย์ฝึกอบรม ชั้นที่ ๔ ขนาดพื้นที่ใช้สอย ๓๕๗ ตารางเมตร (สามร้อยห้าสิบเจ็ดตารางเมตร) ของผู้ให้เช่า พร้อมส่วนประกอบ เช่น เส้นทางเข้า-ออก ในสถานที่ของผู้ให้เช่า และสิ่งอำนวยความสะดวกที่ใช้ประโยชน์เกี่ยวกับพื้นที่ดังกล่าว รายละเอียดปรากฏตามแบบรูปรายการ ผังบริเวณ แพลนและรายการประกอบแบบแนบท้ายสัญญา ซึ่งต่อไปในสัญญานี้เรียกว่า “ทรัพย์สินที่เช่า” เพื่อเป็นที่ทำการศูนย์ช่วยเหลือลูกหนี้และประชาชนที่ไม่ได้รับความยุติธรรม กระทรวงยุติธรรม

ข้อ ๒ กรรมสิทธิ์ในทรัพย์สินที่เช่า

ผู้ให้เช่ารับรองว่า ทรัพย์สินที่เช่าเป็นกรรมสิทธิ์ของผู้ให้เช่า ซึ่งผู้ให้เช่ามีสิทธินำออกให้เช่า ได้โดยปราศจากการรอนสิทธิ หรือภาระผูกพัน หรือหนี้บุริมสิทธิใดๆ

ข้อ ๓ การส่งมอบทรัพย์สินที่เช่า

ผู้ให้เช่าได้ส่งมอบทรัพย์สินที่เช่าให้แก่ผู้เช่าตั้งแต่วันที่ ๑ ตุลาคม ๒๕๖๓ และผู้เช่าได้ตรวจตราทรัพย์สินที่เช่าแล้วเห็นว่า มีสภาพปกติดีเหมาะสม เพื่อใช้ประโยชน์ในการเป็นสำนักงานของผู้เช่า



ข้อ ๔ ระยะเวลาการเช่า

การเช่าตามสัญญานี้มีกำหนดระยะเวลา ๖ เดือน (หกเดือน) นับตั้งแต่วันที่ ๑ ตุลาคม พ.ศ. ๒๕๖๓ ถึงวันที่ ๓๑ มีนาคม พ.ศ. ๒๕๖๔

ข้อ ๕ ค่าเช่า

ผู้เช่าตกลงชำระค่าเช่าให้แก่ผู้ให้เช่าเป็นรายเดือน ในอัตราตารางเมตรละ ๒๒๖.๖๐ -บาท (สองร้อยยี่สิบหกบาทหกสิบสตางค์) รวมเป็นเงินทั้งสิ้น ๘๐,๘๙๖.๒๐ บาท (แปดหมื่นแปดร้อยเก้าสิบหกบาทยี่สิบสตางค์) รวมค่าเช่า ๖ เดือน เป็นเงิน ๔๘๕,๓๓๗.๒๐ บาท (สี่แสนแปดหมื่นห้าพันสามร้อยเจ็ดสิบเจ็ดบาทยี่สิบสตางค์) โดยราคาดังกล่าวได้รวมค่าฤชาธรรมเนียม อากรแสตมป์ และค่าภาษีอากร ไว้แล้ว ทั้งนี้ ผู้เช่าจะชำระค่าเช่าภายใน ๒๐ วันนับตั้งแต่วันที่ผู้ให้เช่าออกใบแจ้งหนี้

การจ่ายเงินตามเงื่อนไขแห่งสัญญานี้ ผู้เช่าจะโอนเข้าบัญชีเงินฝากธนาคารของผู้ให้เช่า ชื่อ ธนาคารกรุงไทย สำนักงานสาขาไปรษณีย์ไทย เลขที่บัญชี ๙๘๐๐๑๒๕๕๔๕ ชื่อบัญชี บริษัท ไปรษณีย์ไทย จำกัด ทั้งนี้ ผู้ให้เช่าตกลงเป็นผู้รับภาระเงินค่าธรรมเนียมหรือค่าบริการอื่นใดเกี่ยวกับการโอนที่ธนาคารเรียกเก็บ และยินยอมให้มีการหักเงินดังกล่าวจากจำนวนเงินที่โอนในงวดนั้นๆ

หากว่ามีบุคคลใดมาก่อนการรบกวนขัดสิทธิของผู้เช่าในอันที่จะครอบครองทรัพย์สินที่เช่า โดยปกติสุข เพราะบุคคลนั้นมีสิทธิเหนือทรัพย์สินที่เช่าก่อน หรือในเวลาที่ทำสัญญาเช่าก็ดี เพราะความผิดของผู้ให้เช่าก็ดี หรือทำให้ทรัพย์สินที่เช่าเกิดการรอนสิทธิก็ดี หรือว่าทรัพย์สินที่เช่าตกอยู่ในบังคับแห่งสิทธิอย่างใดอย่างหนึ่ง ซึ่งเป็นเหตุให้เสื่อมราคา หรือเสื่อมความเหมาะสมแก่การที่จะใช้ หรือเสื่อมความสะดวกในการใช้สอย หรือเสื่อมประโยชน์อันจะพึงได้แต่ทรัพย์สินที่เช่า หรือทำให้ทรัพย์สินที่เช่า เกิดหนี้บุริมสิทธิไม่ว่ากรณีใดๆ ให้ถือว่าผู้ให้เช่าเป็นฝ่ายประพฤติดัดสัญญา

ข้อ ๖ ค้ำประกัน

เมื่อครบกำหนดระยะเวลาเช่าตามสัญญาฉบับนี้แล้ว หากผู้เช่าประสงค์จะเช่าทรัพย์สินที่เช่าต่อไปอีก ผู้ให้เช่าตกลงจะให้ผู้เช่าเช่าต่อไปภายใต้เงื่อนไขการเช่าตามสัญญานี้ทุกประการ เว้นแต่อัตราค่าเช่า และระยะเวลาการเช่า ผู้เช่าและผู้ให้เช่าต้องตกลงกันใหม่ แต่ทั้งนี้ผู้เช่าจะต้องแจ้งความประสงค์จะเช่าให้ผู้ให้เช่าทราบเป็นหนังสือก่อนสัญญาเช่าฉบับนี้สิ้นอายุไม่น้อยกว่า ๓๐ (สามสิบ) วัน

ข้อ ๗ การบอกกล่าว

การบอกกล่าวใดที่คู่สัญญาฝ่ายหนึ่งแจ้งให้คู่สัญญาอีกฝ่ายหนึ่งทราบตามสัญญาฉบับนี้ จะต้องทำเป็นหนังสือเท่านั้น หากได้มีหนังสือบอกกล่าวให้แก่คู่สัญญา ณ ภูมิลำเนาตามที่ปรากฏในสัญญาให้ถือว่าคู่สัญญาได้รับคำบอกกล่าวโดยชอบแล้ว

ข้อ ๘ การซ่อมแซมแก้ไขทรัพย์สินที่เช่า

ถ้าทรัพย์สินที่เช่า ยกเว้นหลอดไฟส่องสว่างภายในเขตพื้นที่เช่า และอุปกรณ์อำนวยความสะดวกที่ติดตั้งภายในห้องน้ำในเขตพื้นที่เช่า ซึ่งผู้ให้เช่าได้จัดสร้างหรือติดตั้งไว้ชำรุดบกพร่องไม่ว่าจะเป็นการชำรุดบกพร่องมากหรือชำรุดบกพร่องเล็กน้อย ซึ่งมีใช้ความผิดของผู้เช่า บริวารของผู้เช่า หรือบุคคลภายนอกที่มาติดต่อราชการ และเมื่อผู้เช่าได้แจ้งผู้ให้เช่าทราบแล้ว ผู้ให้เช่าจะต้องซ่อมแซมแก้ไขความชำรุดบกพร่องดังกล่าวทั้งหมด ให้กลับคืนดีภายในระยะเวลาที่ผู้เช่ากำหนด หรืออย่างช้าที่สุดภายใน ๓๐ (สามสิบ) วัน นับแต่วันที่ได้รับการบอกกล่าวจากผู้เช่า ค่าใช้จ่ายต่างๆ ที่เกิดขึ้นเกี่ยวกับการซ่อมแซมแก้ไขดังกล่าวทั้งหมด ผู้ให้เช่าเป็นผู้รับผิดชอบชำระเองทั้งสิ้น

ถ้าทรัพย์สินที่เช่าชำรุดบกพร่องอย่างร้ายแรงถึงขนาดเป็นเหตุให้ผู้เช่าต้องปราศจากการใช้ และประโยชน์ทั้งหมดหรือแต่บางส่วน และไม่สามารถทำให้กลับคืนดีได้ หรือกรณีที่ผู้เช่าประสงค์ได้จะต้องใช้บุคคลอื่นผู้เช่ามีสิทธิบอกเลิกสัญญาได้



ถ้าความชำรุดบกพร่องเกิดขึ้นแก่ทรัพย์สินที่เช่าอันเนื่องมาจากความผิดของผู้เช่า บริวารของผู้เช่า หรือบุคคลภายนอกที่มาติดต่อราชการ ผู้เช่าจะต้องซ่อมแซม แก้ไขความชำรุดบกพร่องดังกล่าวทั้งหมดให้กลับคืนภายในระยะเวลาอันสมควร หรืออย่างช้าที่สุดภายใน ๓๐ (สามสิบ) วัน นับแต่วันที่ได้รับการบอกกล่าว จากผู้ให้เช่า ค่าใช้จ่ายต่างๆ ที่เกิดขึ้นเกี่ยวกับการซ่อมแซม แก้ไขดังกล่าวทั้งหมด ผู้เช่าเป็นผู้รับผิดชอบชำระเองทั้งสิ้น

ข้อ ๙ การเรียกให้ชดใช้เงินค่าซ่อมแซมแก้ไขทรัพย์สินที่เช่า

ในกรณีที่ผู้ให้เช่าไม่ดำเนินการซ่อมแซมแก้ไขทรัพย์สินที่เช่า ระบบอุปกรณ์ และครุภัณฑ์พร้อมสิ่งอำนวยความสะดวกต่างๆ ภายในกำหนดเวลาตามสัญญาข้อ ๘ ผู้เช่ามีสิทธิเข้าดำเนินการซ่อมแซมแก้ไขความชำรุดบกพร่องให้กลับคืนสู่สภาพเดิมได้ด้วยตนเอง หรือจะว่าจ้างให้บุคคลภายนอกทำการซ่อมแซมแก้ไข โดยผู้ให้เช่าให้ความเห็นชอบก่อนก็ได้ และถ้าผู้เช่าต้องเสียค่าใช้จ่ายในการนี้เป็นจำนวนเงินเท่าใด ผู้ให้เช่าจะต้องรับผิดชอบชำระค่าใช้จ่ายให้แก่ผู้เช่าจนเต็มจำนวน โดยผู้ให้เช่ายินยอมให้ผู้เช่านำเงินค่าใช้จ่ายดังกล่าวไปหักจากเงินค่าเช่าที่ผู้เช่าจะต้องชำระให้แก่ผู้ให้เช่าในแต่ละเดือนจนกว่าจะครบถ้วน

ถ้าความชำรุดบกพร่องเกิดขึ้นแก่ทรัพย์สินที่เช่าอันเนื่องมาจากความผิดของผู้เช่า บริวารของผู้เช่า หรือบุคคลภายนอกที่มาติดต่อราชการ หากผู้เช่าไม่ดำเนินการซ่อมแซมแก้ไขทรัพย์สินที่เช่าภายในกำหนดเวลาตามสัญญาข้อ ๘ ผู้ให้เช่ามีสิทธิเข้าดำเนินการซ่อมแซมแก้ไขความชำรุดบกพร่องให้กลับคืนสู่สภาพเดิมได้ด้วยตนเอง หรือจะว่าจ้างให้บุคคลภายนอกทำการซ่อมแซมแก้ไขและถ้าผู้เช่าต้องเสียค่าใช้จ่ายในการนี้เป็นจำนวนเงินเท่าใด ผู้ให้เช่าจะต้องรับผิดชอบชำระค่าใช้จ่ายให้แก่ผู้เช่าจนเต็มจำนวน โดยผู้ให้เช่ายินยอมให้ผู้เช่าจะชำระเงินค่าใช้จ่ายให้แก่ผู้ให้เช่าภายใน ๒๐ (ยี่สิบ) วัน นับแต่วันที่ได้รับการบอกกล่าวจากผู้ให้เช่า

ข้อ ๑๐ การชำระค่าฤชาธรรมเนียมและภาษีทรัพย์สินที่เช่า

ผู้ให้เช่าตกลงเป็นผู้ชำระค่าฤชาธรรมเนียมการทำสัญญาเช่าและค่าภาษีอากร อาคารเสตมป์ ค่าธรรมเนียมต่างๆ รวมทั้งหนี้สินและความรับผิด สำหรับค่าภาษีโรงเรือนและที่ดิน ภาษีบำรุงท้องที่ หรือภาษีอื่นใด และค่าธรรมเนียมที่ต้องชำระตามกฎหมาย ทั้งที่เกิดขึ้นตามสัญญาที่กำหนดไว้ในกฎหมายนั้นๆ และที่เกี่ยวกับทรัพย์สินที่เช่าและทรัพย์สินอื่นที่ติดตั้งอยู่กับทรัพย์สินที่เช่า ซึ่งเป็นของผู้ให้เช่าทั้งสิ้น

ข้อ ๑๑ การประกันภัยทรัพย์สินซึ่งอยู่ในทรัพย์สินที่เช่า

ผู้ให้เช่ายินยอมให้ผู้เช่าทำประกันวินาศภัยแก่ทรัพย์สินของผู้เช่า ซึ่งอยู่ในทรัพย์สินที่เช่าได้ โดยผู้เช่าเป็นผู้รับภาระค่าใช้จ่ายเกี่ยวกับการประกันวินาศภัยนั้นทั้งสิ้น

ส่วนที่ ๒

สิทธิและหน้าที่ของผู้เช่า

ข้อ ๑๒ ค่าไฟฟ้า ค่าน้ำประปา ค่าใช้บริการโทรศัพท์ และค่าสาธารณูปโภคอื่น

ผู้เช่าจะเป็นผู้ชำระค่าใช้จ่ายเกี่ยวกับค่าไฟฟ้า ค่าน้ำประปา ค่าใช้บริการโทรศัพท์ และค่าสาธารณูปโภคอื่น ตามเงื่อนไขและรายละเอียดที่ระบุในสัญญาบริการอาคารศูนย์ฝึกอบรม บริษัท ไปรษณีย์ไทย จำกัด เลขที่ ๑๕ /๒๕๖๔ ลงวันที่ ๑๗ พฤศจิกายน ๒๕๖๓ และให้ถือเป็นส่วนหนึ่งของสัญญานี้

ข้อ ๑๓ การตรวจดูทรัพย์สินที่เช่า

ผู้เช่ายินยอมให้ผู้ให้เช่า หรือตัวแทนของผู้ให้เช่าตรวจดูทรัพย์สินที่เช่าในส่วนของระบบไฟฟ้า ระบบสุขาภิบาล ระบบน้ำประปา ได้เป็นครั้งคราวตามความเหมาะสม โดยผู้ให้เช่าต้องบอกกล่าวผู้เช่าให้ทราบล่วงหน้าอย่างน้อย ๓ (สาม) วัน หรือตามเหตุจำเป็นเร่งด่วน และได้รับความยินยอมจากผู้เช่า ยกเว้นในส่วนที่เกี่ยวข้องกับการรักษาความลับของทางราชการ



ข้อ ๑๔ การดัดแปลงต่อเติมทรัพย์สินที่เช่า

ผู้เช่าจะทำการดัดแปลงหรือต่อเติมทรัพย์สินที่เช่าเพื่อใช้เป็นที่ทำการของผู้เช่าได้ เมื่อได้แจ้งให้ผู้ให้เช่าทราบเป็นหนังสือ พร้อมแนบแบบแปลนและรายการและได้รับอนุญาตจากผู้ให้เช่าแล้ว บรรดาสิ่งดัดแปลงหรือต่อเติมที่เกิดขึ้น ผู้เช่ามีสิทธิที่จะรื้อถอนได้ทันทีที่สัญญาสิ้นสุดลง และผู้เช่าต้องทำให้ทรัพย์สินที่เช่ากลับคืนคงสภาพเดิมด้วยค่าใช้จ่ายของผู้เช่าเอง

ข้อ ๑๕ การรักษาความปลอดภัยและการรักษาความสะอาด

ผู้เช่าจะจัดให้มีการรักษาความปลอดภัยและการรักษาความสะอาดบริเวณทรัพย์สินที่เช่า ด้วยค่าใช้จ่ายของผู้เช่าเอง โดยผู้เช่าต้องแจ้งรายชื่อเจ้าหน้าที่ดังกล่าวให้ผู้ให้เช่าทราบก่อนเข้าดำเนินการด้วย

ข้อ ๑๖ ความระงับแห่งสัญญาเช่า

สัญญาเช่าฉบับนี้จะระงับสิ้นไปเฉพาะแต่ในกรณีดังต่อไปนี้

(๑) เมื่อครบกำหนดระยะเวลาเช่าตามที่กำหนดไว้ในสัญญาข้อ ๔ และผู้เช่ามิได้แสดงเจตนาที่จะขอเช่าต่อไปตามที่กำหนดไว้ในสัญญาข้อ ๖

(๒) ถ้าทรัพย์สินที่เช่าบุบสลายไปตามสภาพและอายุการใช้งานโดยปกติ หรือเกิดอัคคีภัยหรือภัยธรรมชาติแก่ทรัพย์สินที่เช่า หรือทรัพย์สินที่เช่าบุบสลายหรือถูกทำลาย ไม่ว่าเพราะเหตุใดๆ จนผู้เช่าพิจารณาเห็นว่าไม่สามารถใช้สอยทรัพย์สินที่เช่าให้ได้ประโยชน์ตามความมุ่งหมายในการเช่าทำสัญญานี้

(๓) หลังจากวันที่ลงนามในสัญญานี้ ให้เป็นสิทธิของคู่สัญญาที่จะบอกเลิกสัญญานี้ ก่อนครบกำหนดระยะเวลาเช่าก็ได้ โดยต้องบอกกล่าวให้อีกฝ่ายหนึ่งทราบล่วงหน้าเป็นหนังสือไม่น้อยกว่า ๓๐ (สามสิบ) วัน ก่อนวันสิ้นสุดสัญญา การคิดค่าเช่าทรัพย์สินที่เช่าตามข้อ ๕ ให้คิดเฉลี่ยตามจำนวนวันที่เช่าในเดือนที่บอกเลิกสัญญาเช่า

ข้อ ๑๗ ค่าเสียหายและวิธีการรื้อถอนขนย้าย

กรณีคู่สัญญาฝ่ายใดฝ่ายหนึ่งประพฤติดังสัญญา คู่สัญญาอีกฝ่ายหนึ่งได้แต่เรียกร้องให้คู่สัญญาที่ผิดสัญญาปฏิบัติตามสัญญา และเรียกร้องค่าเสียหายอันเกิดขึ้นเนื่องจากการผิดสัญญาเท่านั้น หากมีการผิดสัญญาไม่ว่ากรณีใดๆ ผู้ให้เช่ายินยอมให้ผู้เช่ารื้อถอนและขนย้ายทรัพย์สินของผู้เช่าออกจากสถานที่เช่าได้ และต้องดำเนินการให้แล้วเสร็จภายใน ๓๐ (สามสิบ) วัน ทั้งนี้ ผู้เช่าต้องทำให้ทรัพย์สินที่เช่ากลับคืนคงสภาพเดิมด้วยค่าใช้จ่ายของผู้เช่าเอง

ข้อ ๑๘

ผู้ให้เช่าทราบดีว่าผู้เช่าได้เช่าทรัพย์สินที่เช่าเพื่อเป็นสำนักงานของผู้เช่า ดังนั้นไม่ว่าในกรณีใดๆ ผู้ให้เช่าไม่มีสิทธิปิดกั้นถ้ำกุญแจ หรือครอบครองทรัพย์สินที่เช่าทั้งหมดหรือแต่บางส่วน หรือเข้าไปกระทำการใดๆ อันเป็นการรบกวนการครอบครองทรัพย์สินที่เช่าโดยปกติสุข หรือยักยอก หรือทำลายทรัพย์สินที่เช่าทั้งหมดหรือแต่บางส่วน

ข้อ ๑๙ เอกสารแนบท้ายสัญญาต่อไปนี้ให้ถือเป็นส่วนหนึ่งของสัญญานี้

- (๑) แบบแปลน แผนผังอาคาร จำนวน.....๖.....แผ่น
- (๒) อัตราค่าสาธารณูปโภคในการใช้พื้นที่ของ ปณท จำนวน.....๔.....แผ่น
- (๓) ข้อปฏิบัติในการใช้อาคารศูนย์ฝึกอบรม จำนวน.....๑.....แผ่น
- (๔) เอกสารของผู้ให้บริการ จำนวน.....๑๓.....แผ่น

ข้อความใดในเอกสารแนบท้ายสัญญาที่ขัดแย้งกับข้อความในสัญญานี้ ให้ใช้ข้อความในสัญญานี้บังคับ และในกรณีที่เอกสารแนบท้ายสัญญาขัดแย้งกันเอง ผู้ให้เช่าและผู้เช่าจะต้องร่วมกันพิจารณาพิพากษาข้อยุติและถือปฏิบัติตามนั้น



สัญญานี้ทำขึ้นสองฉบับ มีข้อความถูกต้องตรงกัน คู่สัญญาทั้งสองฝ่ายได้อ่านและเข้าใจ
ข้อความโดยละเอียดตลอดแล้ว จึงได้ลงลายมือชื่อพร้อมทั้งประทับตรา (ถ้ามี) ไว้เป็นสำคัญต่อหน้าพยานและ
คู่สัญญาต่างยึดถือไว้ฝ่ายละฉบับ



(ลงชื่อ) ร้อยตำรวจเอก.....ผู้เช่า

(ชรัส เล้าทวี)

เลขานุการกรม ปฏิบัติราชการแทน
อธิบดีกรมสอบสวนคดีพิเศษ



(ลงชื่อ).....ผู้ให้เช่า

(นายสนั่น สุขสว่าง)

รองกรรมการผู้จัดการใหญ่
บริษัท ไปรษณีย์ไทย จำกัด

(ลงชื่อ).....พยาน

(นายอุทัย เทพนาม)

พนักงานสอบสวนคดีพิเศษชำนาญการพิเศษ ปฏิบัติหน้าที่
ผู้อำนวยการส่วนพัสดุและยานยนต์/หัวหน้าเจ้าหน้าที่

(ลงชื่อ).....พยาน

(นางสาวลี เจริญสถาพร)

ผู้จัดการฝ่ายบริหารที่ดินและอาคาร

รายละเอียดขอบเขตของงาน (Terms of Reference :TOR) และราคากลาง

การเช่าพื้นที่อาคารศูนย์ฝึกอบรม ชั้น ๔

บริษัท ไปรษณีย์ไทย จำกัด ประจำปีงบประมาณ พ.ศ.๒๕๖๔

.....

๑. หลักการและเหตุผล

เนื่องจากกรมสอบสวนคดีพิเศษ มีพื้นที่ไม่เพียงพอสำหรับการปฏิบัติงาน มีประสงค์เช่าใช้พื้นที่อาคารฝึกอบรม บริษัท ไปรษณีย์ไทย จำกัด ชั้น ๔ เพื่อใช้สำหรับการปฏิบัติงานของข้าราชการ พนักงานราชการและพนักงานจ้างเหมาบริการ ของศูนย์ช่วยเหลือลูกหนี้ และประชาชนที่ไม่ได้รับความเป็นธรรม ประจำปีงบประมาณ พ.ศ. ๒๕๖๔

๒. วัตถุประสงค์

เช่าพื้นที่อาคารฝึกอบรม ชั้น ๔ บริษัท ไปรษณีย์ไทย จำกัด ชั้น ๔ พื้นที่ใช้สอยรวม ๓๕๗ ตารางเมตร สำหรับเป็นที่ปฏิบัติงานของศูนย์ช่วยเหลือลูกหนี้และประชาชนที่ไม่ได้รับความเป็นธรรม ตามความเหมาะสม

๓. รายละเอียดและเงื่อนไขการเช่า

รายละเอียดและเงื่อนไขการเช่าให้เป็นไปตามสัญญาเช่าพื้นที่อาคารศูนย์ฝึกอบรม ชั้น ๔ บริษัท ไปรษณีย์ไทย จำกัด เลขที่ ๑๗/๒๕๖๓ ลงวันที่ ๓๑ ตุลาคม ๒๕๖๒ สัญญาบริการอาคารศูนย์ฝึกอบรม ชั้น ๔ เลขที่ ๑๒/๒๕๖๓ ลงวันที่ ๓๑ ตุลาคม ๒๕๖๒ ทุกประการ

๔. ระยะเวลาส่งมอบ

- เช่าพื้นที่อาคารศูนย์ฝึกอบรม ชั้น ๔ และค่าบริการอาคารศูนย์ฝึกอบรม ชั้น ๔ บริษัทไปรษณีย์ไทย จำกัด ระยะเวลาการเช่ารวม ๖ เดือน ตั้งแต่เดือนตุลาคม ๒๕๖๓ ถึงเดือนมีนาคม ๒๕๖๔

๕. วงเงินงบประมาณและราคากลาง

๕.๑ เงินงบประมาณประจำปี พ.ศ.๒๕๖๓ (ไปกลางก่อน) งบรายจ่ายอื่น ค่าใช้จ่ายในการให้ความช่วยเหลือประชาชนที่ไม่ได้รับความเป็นธรรม จำนวน ๕๙๙,๙๗๔.๒๐ บาท (ห้าแสนเก้าหมื่นเก้าพันเก้าร้อยเจ็ดสิบสี่บาทยี่สิบสตางค์)

๕.๒ ราคากลาง เป็นเงิน ๕๙๙,๙๗๔.๒๐ บาท

๖. หลักเกณฑ์การพิจารณา

- เกณฑ์ราคา

๗. รายชื่อคณะกรรมการกำหนดขอบเขตของงาน(Terms of Reference :TOR) และราคากลาง

๗.๑ นางสาวนันท์ ศรีสวัสดิ์	เจ้าพนักงานธุรการอาวุโส	ประธาน
๗.๒ นางสาวอโนมา พุจารย์	เจ้าหน้าที่บริหารงานทั่วไป	กรรมการ
๗.๓ นายกัมพล นาคโต	นักวิชาการพัสดุ	กรรมการ



(ลงชื่อ)

ประธานกรรมการ

(นางสุนันท์ ศรีสวัสดิ์)

เจ้าพนักงานธุรการอาวุโส



บริษัท ไปรษณีย์ไทย จำกัด THAILAND POST CO.,LTD.
(ลงชื่อ)

กรรมการ

กรรมการ

(ลงชื่อ) อโนมา พุจารย์
(นางสาวอโนมา พุจารย์)
เจ้าหน้าที่บริหารงานทั่วไป

(นายกัมพล นาคโต)
นักวิชาการพัสดุ

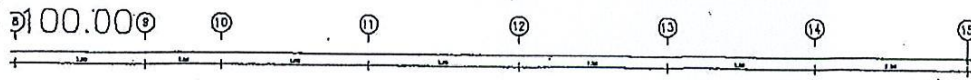

พื้นที่ว่าง

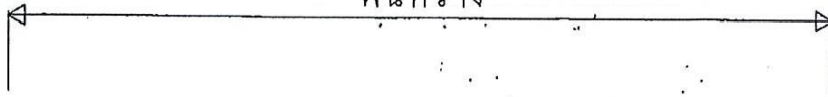

บริเวณพื้นที่เช่า ศูนย์ช่วยเหลือลูกหนี้และประชาชนที่ไม่ได้รับความเป็นธรรม (กนธ.ยธ.)

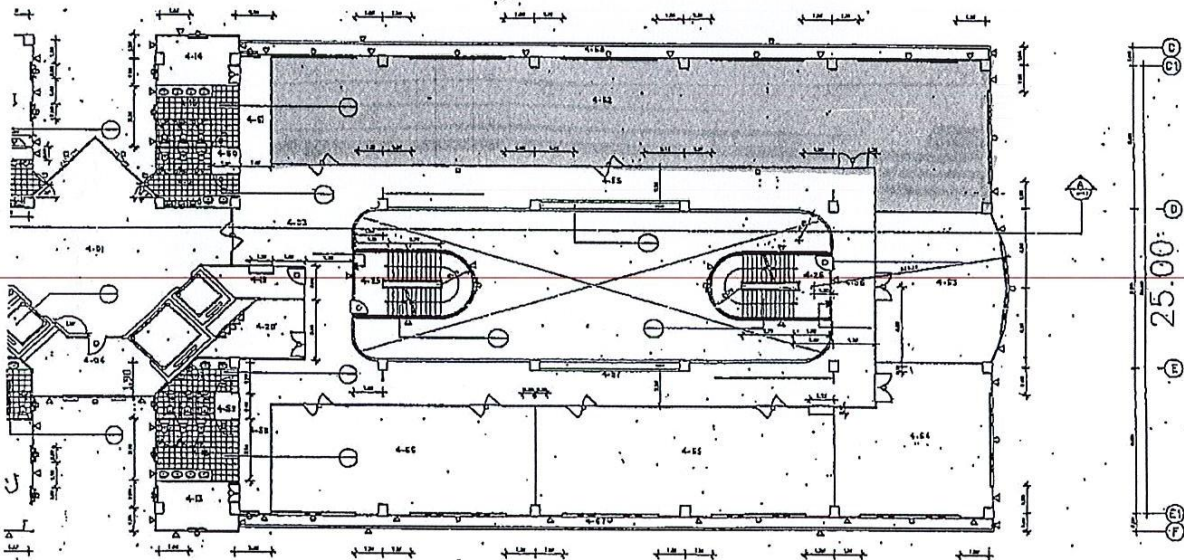

แปลนพื้นที่ชั้น 4

อาคารฝึกอบรม



อัตราค่าสาธารณูปโภคในการใช้พื้นที่ของ ปณท

1) เงื่อนไขและหลักเกณฑ์

1. ผู้เช่าพื้นที่ต้องเป็นผู้ดำเนินการติดต่อขอใช้น้ำประปา ไฟฟ้า และโทรศัพท์จากหน่วยงานที่ให้บริการโดยตรงก่อน
2. หากผู้เช่าไม่สามารถดำเนินการตาม 1. ได้ และประสงค์จะขอใช้น้ำประปา ไฟฟ้าร่วมกับ ปณท จะต้องติดตั้งมิเตอร์ย่อยสำหรับน้ำประปาและไฟฟ้า ส่วนระบบโทรศัพท์จะต้องรับผิดชอบค่าใช้จ่ายที่เกิดขึ้นตามอัตราที่ ปณท กำหนด
3. หากเป็นกรณีที่ผู้เช่าไม่สามารถติดตั้งมิเตอร์ย่อยได้ ปณท จะเรียกเก็บค่าน้ำประปา ค่ากระแสไฟฟ้า และค่าระบบปรับอากาศในลักษณะเหมาจ่าย

2) อัตราค่าสาธารณูปโภค

1. พื้นที่จอดรถยนต์

- 1.1 ปณท จะเป็นผู้กำหนดบริเวณพื้นที่จอดรถยนต์ และให้สิทธิจอดรถยนต์โดยไม่เสียค่าใช้จ่ายตามขนาดพื้นที่ที่ ปณท กำหนด (จอดรถยนต์โดยไม่เสียค่าใช้จ่าย 1 คัน/พื้นที่ 100 ตารางเมตร)
- 1.2 กรณีใช้พื้นที่จอดรถยนต์เกินสิทธิ คิดค่าจอดรถยนต์ 500 บาท/คัน/เดือน

2. การตกแต่ง ต่อเติมพื้นที่ภายในอาคาร

- 2.1 กรณีการปรับปรุง ตกแต่งพื้นที่ที่มีผลกระทบต่อโครงสร้างอาคาร ระบบไฟฟ้า ระบบประปา ผู้เช่าพื้นที่ ต้องจัดส่งแบบการปรับปรุงฯ ให้ ปณท พิจารณาก่อนทุกครั้ง
- 2.2 กรณีการปรับปรุง ตกแต่งพื้นที่เล็กน้อยและไม่มีผลกระทบต่อโครงสร้างอาคาร เช่น การติดตั้งม่านปรับแสง การกันห้องโดยใช้ฉากกันเพื่อแบ่งส่วนการใช้งาน ไม่ต้องส่งแบบปรับปรุง

3. ค่ากระแสไฟฟ้า

- 3.1 ผู้เช่าพื้นที่ต้องเป็นผู้ดำเนินการติดต่อขอใช้ไฟฟ้าจากหน่วยงานที่ให้บริการโดยตรงก่อน
- 3.2 หากไม่สามารถดำเนินการตาม 3.1 ได้ และประสงค์จะขอใช้ไฟฟ้าร่วมกับ ปณท จะต้องติดตั้งมิเตอร์ย่อย โดยชำระค่ากระแสไฟฟ้า ยูนิทละ 6.- บาท

4. ค่าน้ำประปา

- 4.1 ผู้เช่าพื้นที่ต้องเป็นผู้ดำเนินการติดต่อขอใช้น้ำประปาจากหน่วยงานที่ให้บริการโดยตรงก่อน
- 4.2 หากไม่สามารถดำเนินการตาม 4.1 ได้ และประสงค์จะใช้น้ำประปาร่วมกับ ปณท จะต้องติดตั้งมิเตอร์ย่อย โดยชำระค่าน้ำประปา ยูนิทละ 20.- บาท
- 4.3 กรณีที่ผู้เช่าพื้นที่ไม่สามารถติดตั้งมิเตอร์ย่อยได้ ปณท จะเรียกเก็บค่าน้ำประปาในลักษณะเหมาจ่าย 40.- บาท/คน/เดือน

5. ค่าระบบปรับอากาศ

ค่าระบบปรับอากาศนอกเวลาทำงานปกติ 1.- บาท/ตารางเมตร/ชั่วโมง

6. ระบบอินเทอร์เน็ต

ผู้เช่าพื้นที่สามารถติดต่อขอใช้บริการได้โดยตรงกับหน่วยงานที่ให้บริการ กรณีมีการใช้คู่สายโทรศัพท์ของ ปณท จะเรียกเก็บตามอัตราที่กำหนด



7. ค่าโทรศัพท์

เรียกเก็บค่าบริการตามที่ใช้จริงในอัตราที่หน่วยงานผู้ให้บริการเรียกเก็บ ยกเว้นค่าดำเนินการของ ปณท ดังนี้

7.1 กรณีขอใช้คู่สายทองแดงเชื่อมต่อจาก MDF (จุดกระจายสาย)

7.1.1 ค่าบำรุงรักษาคู่สายภายในอาคาร	250.- บาท/คู่สาย/เดือน
7.1.2 ค่าเดินสายโทรศัพท์ภายในอาคาร	350.- บาท/หมายเลข
7.1.3 ค่าติดตั้งเครื่องฟ่วง	350.- บาท/เครื่อง (เป็นค่าติดตั้ง

ระยะทางสายไม่เกิน 100 เมตร จากเครื่องเดิม หรือ จาก MDF ของชุมสาย PABX (ไม่รวมค่าวัสดุอุปกรณ์) หากเกินกว่านี้ให้คิดเพิ่มระยะทางของสายในอัตรา 7.- บาท/เมตร หรือค่าใช้จ่ายจริง)

7.1.4 ค่าย้ายโทรศัพท์ภายในอาคาร	350.- บาท/เครื่อง
---------------------------------	-------------------

7.2 กรณีขอใช้คู่สายโทรศัพท์ภายในพร้อมเลขหมาย 4 ตัว เพื่อใช้ติดต่อหน่วยงานใน ปณท

7.2.1 ค่าติดตั้งพร้อมหมายเลข 3,350.- บาท/หมายเลข (ไม่รวมเครื่องโทรศัพท์) (เป็นค่าติดตั้งระยะทางสายไม่เกิน 100 เมตร จากเครื่องเดิม หรือ จาก MDF ของชุมสาย PABX (ไม่รวมค่าวัสดุอุปกรณ์) หากเกินกว่านี้ให้คิดเพิ่มระยะทางของสายในอัตรา 7.- บาท/เมตร หรือค่าใช้จ่ายจริง)

7.2.2 ค่าบำรุงรักษาคู่สายภายในอาคาร	250.- บาท/คู่สาย/เดือน
7.2.3 ค่าเดินสายโทรศัพท์ภายในอาคาร	350.- บาท/หมายเลข
7.2.4 ค่าติดตั้งเครื่องฟ่วง	350.- บาท/เครื่อง (เป็นค่าติดตั้ง

ระยะทางสายไม่เกิน 100 เมตร จากเครื่องเดิม หรือ จาก MDF ของชุมสาย PABX (ไม่รวมค่าวัสดุอุปกรณ์) หากเกินกว่านี้ให้คิดเพิ่มระยะทางของสายในอัตรา 7.- บาท/เมตร หรือค่าใช้จ่ายจริง)

7.2.5 ค่าย้ายโทรศัพท์ภายในอาคาร	350.- บาท/เครื่อง
---------------------------------	-------------------

7.3 กรณีขอใช้คู่สายโทรศัพท์ภายในพร้อมเลขหมาย 4 ตัว เรียกออกภายนอกได้

7.3.1 ค่าติดตั้งพร้อมหมายเลข 3,350.- บาท/หมายเลข (ไม่รวมเครื่องโทรศัพท์) (เป็นค่าติดตั้งระยะทางสายไม่เกิน 100 เมตร จากเครื่องเดิม หรือ จาก MDF ของชุมสาย PABX (ไม่รวมค่าวัสดุอุปกรณ์) หากเกินกว่านี้ให้คิดเพิ่มระยะทางของสายในอัตรา 7.- บาท/เมตร หรือค่าใช้จ่ายจริง)

7.3.2 ค่าใช้บริการโทรศัพท์

- คิดตามอัตราหน่วยงานผู้ให้บริการเรียกเก็บ

7.3.3 ค่าบำรุงรักษาคู่สายภายในอาคาร	250.- บาท/คู่สาย/เดือน
7.3.4 ค่าเดินสายโทรศัพท์ภายในอาคาร	350.- บาท/หมายเลข
7.3.5 ค่าติดตั้งเครื่องฟ่วง	350.- บาท/เครื่อง (เป็นค่าติดตั้ง

ระยะทางสายไม่เกิน 100 เมตร จากเครื่องเดิม หรือ จาก MDF ของชุมสาย PABX (ไม่รวมค่าวัสดุอุปกรณ์) หากเกินกว่านี้ให้คิดเพิ่มระยะทางของสายในอัตรา 7.- บาท/เมตร หรือค่าใช้จ่ายจริง)

7.3.6 ค่าย้ายโทรศัพท์ภายในอาคาร	350.- บาท/เครื่อง
---------------------------------	-------------------



อัตราค่าบำรุงรักษาพื้นที่
อาคารศูนย์ฝึกอบรม บริษัท ไปรษณีย์ไทย จำกัด

๑. อัตราค่าบำรุงรักษาพื้นที่ (รวมระบบปรับอากาศ (แอร์รวม) และค่าส่วนกลางแล้ว)

- | | |
|---------------------------------|-----------------------|
| ๑.๑ ใช้พื้นที่ภายในอาคารบางส่วน | ๒๗๐.- บาท/ตร.ม./เดือน |
| ๑.๒ ใช้พื้นที่ภายในอาคารยกชั้น | ๒๕๐.- บาท/ตร.ม./เดือน |
| ๑.๓ ใช้พื้นที่ภายนอกอาคาร | ๕๐.- บาท/ตร.ม./เดือน |

๒. พื้นที่จอดรถ

- ๒.๑ ค่าเช่าที่จอดรถ ๕๐๐.- บาท/คัน/เดือน
- ๒.๒ ปณท จะเป็นผู้กำหนดบริเวณพื้นที่จอดรถยนต์ และให้สิทธิจอดรถยนต์โดยไม่เสียค่าใช้จ่ายตามขนาดพื้นที่ที่ ปณท กำหนด

๓. อัตราค่าสาธารณูปโภค (ยังไม่รวมภาษีมูลค่าเพิ่ม)

๓.๑ ค่าไฟฟ้า

- ๓.๑.๑ ผู้ขอใช้พื้นที่ต้องเป็นผู้ดำเนินการติดต่อขอใช้ไฟฟ้าจากหน่วยงานที่ให้บริการโดยตรงก่อน
- ๓.๑.๒ หากไม่สามารถดำเนินการตามข้อ ๓.๑.๑ ได้ และประสงค์จะขอใช้ไฟฟ้าร่วมกับ ปณท จะต้องติดตั้งมิเตอร์ย่อย โดยชำระค่ากระแสไฟฟ้า ยูนิตละ ๖.๐๐ บาท
- ๓.๑.๓ หากเป็นกรณีผู้ขอใช้พื้นที่ไม่สามารถติดตั้งมิเตอร์ย่อยได้ ปณท จะเรียกเก็บค่ากระแสไฟฟ้า และระบบปรับอากาศ สำหรับพื้นที่สำนักงานคิดเหมาจ่ายในอัตรา ๒๕๐.- บาท/ตร.ม./เดือน

๓.๒ ค่าน้ำประปา

- ๓.๒.๑ ผู้ขอใช้พื้นที่ต้องดำเนินการติดต่อขอใช้น้ำประปาจากหน่วยงานที่ให้บริการโดยตรงก่อน
- ๓.๒.๒ หากไม่สามารถดำเนินการตามข้อ ๓.๒.๑ ได้ และประสงค์จะใช้น้ำประปาร่วมกับ ปณท จะต้องติดตั้งมิเตอร์ย่อย โดยชำระค่าน้ำประปานครหลวงยูนิตละ ๒๐.๐๐ บาท
- ๓.๒.๓ หากเป็นกรณีที่ผู้ขอใช้พื้นที่ไม่สามารถติดตั้งมิเตอร์ย่อยได้ ปณท จะเรียกเก็บค่าน้ำประปา ในลักษณะเหมาจ่าย ๔๐.- บาท/คน/เดือน

๓.๓ ค่าระบบปรับอากาศ

ค่าระบบปรับอากาศนอกเวลาทำงานปกติ ๑.- บาท/ตร.ม./ช.ม.

๓.๔ ค่าโทรศัพท์

เรียกเก็บค่าบริการตามที่เกิดขึ้นจริง ยกเว้นค่าดำเนินการของ ปณท จะเรียกเก็บตามอัตราที่กำหนด

๔. รายละเอียดอื่นๆ ถือเป็นไปตามระเบียบ บริษัท ไปรษณีย์ไทย จำกัด ฉบับที่ ๕๐ ว่าด้วย การให้ใช้พื้นที่ และอาคารสถานที่ของ บริษัท ไปรษณีย์ไทย จำกัด พ.ศ.๒๕๔๘ และบันทึกที่เกี่ยวข้อง

๕. สถานที่ติดต่อ

ติดต่อขอใช้พื้นที่

ส่วนกำกับดูแลและจัดประโยชน์ ฝ่ายบริหารที่ดินและอาคาร โทรศัพท์ ๐-๒๘๓๑-๓๐๖๕

ติดต่อจัดทำสัญญาและการชำระเงิน

ส่วนบริหารสัญญาและจัดเก็บรายได้ ฝ่ายบริหารที่ดินและอาคาร โทรศัพท์ ๐-๒๘๓๑-๓๕๔๙



7.4 กรณีขอใช้โทรศัพท์ภายในประเทศหมายเลข 7 ตัว (หน่วยงานภายนอกขอหมายเลข)

7.4.1 ค่าบำรุงรักษาตู้สายภายในอาคาร 250.- บาท/ตู้สาย/เดือน

7.4.2 ค่าเดินสายโทรศัพท์ภายในอาคาร 350.- บาท/จุด

7.4.3 ค่าติดตั้งเครื่องฟ่วง 350.- บาท/เครื่อง (เป็นค่าติดตั้ง

ระยะทางสายไม่เกิน 100 เมตร จากเครื่องเดิม หรือ จาก MDF ของชุมสาย PABX (ไม่รวมค่าวัสดุอุปกรณ์) หากเกินกว่านี้ให้คิดเพิ่มระยะทางของสายในอัตรา 7.- บาท/เมตร หรือค่าใช้จ่ายจริง)

7.4.4 ค่าย้ายโทรศัพท์ภายในอาคาร 350.- บาท/เครื่อง



ข้อปฏิบัติในการใช้อาคารศูนย์ฝึกอบรม ปณท

➤ กำหนดเวลาเปิด-ปิดประตูทางเข้า-ออกบริเวณด้านหน้าถนนแจ้งวัฒนะ (สำหรับรถยนต์)

- ประตูทางเข้าที่ทำการไปรษณีย์หลักสี่ - เปิด ๒๔ ชั่วโมง
- ประตูทางออก อาคารศูนย์ฝึกอบรม
 - วันจันทร์ - ศุกร์ ระหว่างเวลา ๐๖.๐๐ - ๑๘.๐๐ น. (หลังเวลา ๑๘.๐๐ น. และวันเสาร์ - อาทิตย์ ให้ใช้ประตูทางเข้าที่ทำการไปรษณีย์หลักสี่เป็นทางเข้า-ออก)
- การนำรถยนต์ผ่านเข้า-ออก พื้นที่ ปณท - ต้องติดบัตรอนุญาตให้นำยานพาหนะผ่านเข้า-ออก พื้นที่ตามหลักเกณฑ์ที่ ปณท กำหนด

➤ การเข้า-ออกอาคารศูนย์ฝึกอบรม ปณท (สำหรับผู้ปฏิบัติงาน)

- ประตูด้านหน้าอาคาร - เปิด ๒๔ ชั่วโมง , ด้านหลัง - เปิด ๐๗.๐๐ - ๑๘.๐๐ น.
- การเข้า - ออก อาคารศูนย์ฝึกอบรม - ผู้ปฏิบัติงานต้องติด/แขวนบัตรผ่านตามระเบียบที่ ปณท กำหนด

➤ การใช้ลิฟต์โดยสาร

- ลิฟต์โดยสารพื้นที่ส่วนที่ ปณท ใช้งาน วันจันทร์ - ศุกร์ เวลา ๐๘.๐๐ - ๒๒.๐๐ น.
- ลิฟต์โดยสารพื้นที่ส่วนที่เปิดให้บริการ APPU และหอพัก วันจันทร์ - อาทิตย์ เปิดตลอด ๒๔ ชั่วโมง

➤ การเปิด-ปิดห้องน้ำ แสงสว่างส่วนกลาง (โถงทางเดิน โถงด้านหน้าลิฟต์โดยสารชั้น ๑ และชั้น ๕ ห้องน้ำ/สุขา ลิฟต์โดยสาร)

- โถงทางเดินระหว่างชั้นอาคาร เปิดให้บริการจนถึงเวลา ๒๒.๐๐ น.
- โถงด้านหน้าลิฟต์โดยสาร เปิดตลอด ๒๔ ชั่วโมง

➤ การจอดรถยนต์

บริเวณพื้นที่สำหรับจอดรถยนต์ (ด้านหน้าและด้านหลังอาคารศูนย์ฝึกอบรม ปณท)

(กรณีได้รับสิทธิจอดรถยนต์ตามขนาดพื้นที่ที่เช่าใช้ ปณท จะเป็นผู้กำหนดพื้นที่ฝั่งจอดรถยนต์ โดยผู้ได้รับสิทธิต้องแจ้งรายชื่อพร้อมจัดส่งสำเนาทะเบียนรถยนต์ตามจำนวนที่ได้รับสิทธิจอดรถฟรีให้ ปณท พร้อมทั้งจัดทำป้ายแสดงทะเบียนรถยนต์ติดไว้บริเวณช่องจอดรถยนต์ดังกล่าวด้วย)



ที่ สจก. 011375



สำนักงานทะเบียนหุ้นส่วนบริษัทกรุงเทพมหานคร
กรมพัฒนาธุรกิจการค้า กระทรวงพาณิชย์

หนังสือรับรอง

ขอรับรองว่าบริษัทนี้ ได้จดทะเบียนเป็นนิติบุคคล ตามประมวลกฎหมายแพ่งและพาณิชย์
เมื่อวันที่ 14 สิงหาคม 2546 ทะเบียนนิติบุคคลเลขที่ 0105546095724

ปรากฏข้อความในรายการตามเอกสารทะเบียนนิติบุคคล ณ วันออกหนังสือนี้ ดังนี้

1. ชื่อบริษัท บริษัท ไปรษณีย์ไทย จำกัด
2. กรรมการของบริษัทมี 10 คน ตามรายชื่อต่อไปนี้
 1. พลตำรวจโทสมพงษ์ ชิงดวง
 2. นายรัฐพล ภัคตัญญิ
 3. นางสาวปาริชาติ สถาปิตานนท์
 4. นายเสรี นนทสุติ
 5. นางวรรณพร เทพหัสดิน ณ อยุธยา
 6. นายเอกก์ ภทรธนกุล
 7. นายสมชาย ศุภธาดา
 8. นายก่อกิจ ต่านชัยวิจิตร
 9. พันจ่าอากาศเอกภุชพงศ์ โนนไธสง
 10. นายพันธ์ทอง ลอยกุลนันท์/

3. จำนวนหรือชื่อกรรมการซึ่งลงชื่อผูกพันบริษัทได้คือ นายก่อกิจ ต่านชัยวิจิตร ลงลายมือชื่อ
และประทับตราสำคัญของบริษัท

หรือกรรมการอื่นสองคนลงลายมือชื่อร่วมกันและประทับตราสำคัญของบริษัท/

- 4.ทุนจดทะเบียน 1,250,000,000.00 บาท / หนึ่งพันสองร้อยห้าสิบล้านบาทถ้วน/
5. สำนักงานใหญ่ ตั้งอยู่เลขที่ 111 ถนนแจ้งวัฒนะ แขวงทุ่งสองห้อง เขตหลักสี่ กรุงเทพมหานคร/
6. วัตถุประสงค์ของบริษัทมี 38 ข้อ ดังปรากฏในสำเนาเอกสารแนบท้ายหนังสือรับรองนี้ จำนวน 5 แผ่น
โดยมีลายมือชื่อนายทะเบียนซึ่งรับรองเอกสารและประทับตราสำนักงานทะเบียนหุ้นส่วนบริษัทเป็นสำคัญ



คำเตือน : ผู้ใช้ควรตรวจสอบข้อควรทราบท้ายหนังสือรับรองฉบับนี้ทุกครั้ง



จัดพิมพ์ เมื่อเวลา 14:17 น.

กรมพัฒนาธุรกิจการค้า กระทรวงพาณิชย์
Department of Business Development
Ministry of Commerce
โทร. 02 528 7600

Creative Services
สายด่วน 1570 www.dbd.go.th

สำเนาถูกต้อง

(นายพงศกร สินบำรุง)
หัวหน้าส่วน

ที่ สจก. 011375



สำนักงานทะเบียนหุ้นส่วนบริษัทกรุงเทพมหานคร
กรมพัฒนาธุรกิจการค้า กระทรวงพาณิชย์

หนังสือรับรอง

ออกให้ ณ วันที่ ๒๖ กันยายน พ.ศ. 2563



ข้อควรทราบ ประกอบหนังสือรับรอง ฉบับที่ สจก. 011375

1. นิตินบุคคลนี้ได้ส่งงบการเงินปี 2561
2. หนังสือรับรองเฉพาะข้อความที่ห้าง/บริษัทได้นำมาจดทะเบียนไว้เพื่อผลทางกฎหมายเท่านั้น
ข้อเท็จจริงเป็นสิ่งที่ควรหาไว้พิจารณาฐานะ
3. นายทะเบียนอาจเพิกถอนการจดทะเบียน ถ้าปรากฏว่าข้อความอันเป็นสาระสำคัญที่จดทะเบียน
ไม่ถูกต้อง หรือเป็นเท็จ



จัดพิมพ์ เมื่อเวลา 14:03 น.

กรมพัฒนาธุรกิจการค้า กระทรวงพาณิชย์
Department of Business Development
Ministry of Commerce

โทร. 02 528 7600

บริการไปรษณีย์ไทย
Creative Services
สายด่วน 1570 www.dbd.go.th

สำเนาถูกต้อง

(นายพงศกร สิบบำรุง)
หัวหน้าส่วน๘

ที่ สจก. 011375

ออกให้ ณ วันที่ 16 เดือน ตุลาคม พ.ศ. 2563

สำเนาเอกสารนี้แนบท้ายหนังสือรับรอง

วัตถุประสงค์ของ ห้างหุ้นส่วน/บริษัท นี้ มี..... 38..... ข้อ ดังนี้

(1) ประกอบกิจการไปรษณีย์ รวมทั้งธุรกิจและกิจการที่ต่อเนื่องหรือใกล้เคียงกัน หรือที่เกี่ยวข้อง
..... นายทะเบียน
..... เป็นประโยชน์แก่กิจการไปรษณีย์ ทั้งในประเทศ ระหว่างประเทศและนอกประเทศ

เพื่อประโยชน์แห่งวัตถุประสงค์นี้ กิจการไปรษณีย์หมายความรวมถึง

ก) บริการไปรษณีย์ คือ บริการที่บริษัทดำเนินการรับฝากข่าวสาร เอกสาร และสิ่งของอื่นใดที่ส่งไป
..... ส่งมอบให้แก่บุคคลหนึ่ง ภายในประเทศ และระหว่างประเทศโดยทางไปรษณีย์หรือวิธีการสื่อสารอื่น รวมทั้งบริการที่
..... ต่อเนื่องใกล้เคียงกัน

ข) บริการการเงิน คือ บริการที่บริษัทรับฝากเงิน หรือจำหน่ายตราสาร หรือรับชำระค่าบริการ ณ ที่ทำการ
ไปรษณีย์แห่งหนึ่ง เพื่อจ่ายเงินให้แก่ผู้รับหรือหน่วยงานที่ทำความตกลงกับบริษัท ณ ที่ทำการไปรษณีย์ปลายทางอีกแห่งหนึ่ง
โดยทางไปรษณีย์หรือวิธีการสื่อสารอื่นที่บริษัทกำหนด

ค) การสะสมตราไปรษณียากร คือ การเก็บรวบรวมดวงตราไปรษณียากรที่ใช้แล้วหรือยังไม่ได้ใช้ รวมทั้งสิ่งสะสมอื่นๆ
ที่เกี่ยวข้องกับดวงตราไปรษณียากร

ง) สินค้าไปรษณีย์ คือ วัสดุอุปกรณ์ที่บริษัทจัดจำหน่ายเพื่ออำนวยความสะดวกแก่ผู้ใช้บริการในการใช้บริการไปรษณีย์

(2) ทำการติดต่อ เจริญค้าประกัน ทำสัญญาใดๆ กับรัฐบาล ส่วนราชการ หน่วยงานของรัฐ เทศบาล องค์การ
รัฐวิสาหกิจ เจ้าพนักงาน เจ้าหน้าที่หรือบุคคลใดๆ เพื่อขอรับจดทะเบียน ชื่อ เจ้า ยึดถือเป็นเจ้าของ หรือกระทำให้ได้มา
โดยวิธีอื่น และให้ใช้ประโยชน์หรือจำหน่ายไปโดยวิธีใดๆ ทั้งภายในและภายนอกประเทศ ซึ่งสิทธิในการขนส่ง เอกสิทธิ์
สิทธิบัตร อุตสาหกรรมสมบัติ บัตรส่งเสริมการลงทุน สัมปทาน สูตร ข้อมูล หรือข่าวสารทางวิชาการ ความรู้
ความลับทางการค้า ประทานบัตร อาชญาบัตร ใบอนุญาต เงินช่วย สิทธิในเครื่องหมายการค้า อุตสาหกรรม ชื่อการค้า
ตราการค้า ฉลาก ข้อตกลง หรือกรรมสิทธิ์ใดๆ สิทธิอื่นๆ หรือผลประโยชน์ใดๆ ที่เป็นประโยชน์ในการดำเนินธุรกิจของบริษัท
และการเป็นตัวแทนจำหน่ายสินค้าแต่เพียงผู้เดียว (แฟรนไชส์)

(3) ประกอบกิจการบริการรับทำ พัฒนา ข้อมูลซอฟต์แวร์ พัฒนาสถานีบริการรับส่งข่าวสาร การแพร่ข่าว ในรูป
แบบข้อความ ภาพ เสียง และภาพเคลื่อนไหวผ่านเครือข่ายคอมพิวเตอร์สื่ออิเล็กทรอนิกส์ สื่อแม่เหล็ก การสื่อสารหรือการบันทึก
ข้อมูลโดยใช้วิธีอ่านด้วยแสง (สื่อออปติค) ฟิล์ม หรือสิ่งพิมพ์

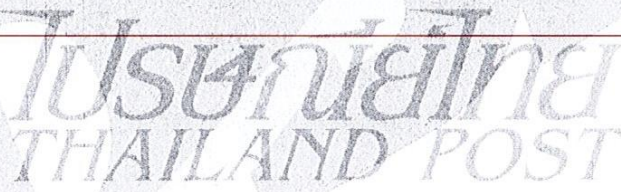

กรมพัฒนาธุรกิจการค้า กระทรวงพาณิชย์
Department of Business Development
Ministry of Commerce
Ins. 02 528 7600

Creative Services
สายด่วน 1570 www.dbd.go.th

สำเนาถูกต้อง

(นายพงศกร สีนบำรุง)
หัวหน้าส่วนฯ

ที่ สจก. 011375

ออกให้ ณ วันที่ 16 เดือน ตุลาคม พ.ศ. 2563

สำเนาเอกสารนี้แนบท้ายหนังสือรับรอง

วัตถุประสงค์ของ ห้างหุ้นส่วน/บริษัท นี้ มี.....38.....ข้อ ดังนี้

(4) ประกอบกิจการบริการทางด้านกฎหมาย บัญชี วิศวกรรม สถาปัตยกรรม รับเป็นผู้ซื้อและไปค้าและนำ

ปัญหาเกี่ยวกับด้านบริหารงาน เกษตรกรรม พาณิชยกรรม อุตสาหกรรม การเงิน การตลาด ด้านคอมพิวเตอร์ วิทยุ โทรทัศน์ การสื่อสาร การไปรษณีย์และการขนส่ง การนำเสนอข้อมูล ซอฟต์แวร์ ระบบข่าวสารเพื่อการบริการ รวมทั้งปัญหาการผลิต การตลาด และจัดจำหน่าย

(5) ก่อกรรมสิทธิ์ หรือมีสิทธิครอบครอง หรือมีทรัพย์สินต่างๆ สร้าง ซื้อ จัดหา ขาย เช่าเช่า ฝากเช่า รับ ให้เช่า เช่าซื้อ ให้เช่าซื้อ การให้เช่าทรัพย์สินแบบลีสซิ่ง (Leasing) ยืม ให้ยืม จำนำ รับจำนำ จำนอง รับจำนอง ให้เป็นหลักประกัน การชำระหนี้ แลกเปลี่ยน โอน รับโอน ฝาก รับฝาก รับขนย้าย ปรับปรุง ก่อให้เกิดภาระติดพัน และ/หรือดำเนินการใดๆ เกี่ยวกับทรัพย์สิน และ/หรือ จัดการโดยบริการอื่น ซึ่งทรัพย์สินใดๆ ตลอดจนดอกผลและผลประโยชน์จากทรัพย์สินนั้น ทั้งในและนอกประเทศ

(6) กู้ยืมเงิน เบิกเงินเกินบัญชีจากธนาคาร หรือสถาบันการเงินอื่นๆ และให้กู้ยืมเงิน หรือให้เครดิตด้วยวิธีการอื่น โดยจะมีหลักประกันหรือไม่ก็ตาม รวมทั้งการรับ ออก โอน และสละสิทธิในตัวเงิน หรือตราสารที่เปลี่ยนมือได้อย่างอื่น และการซื้อขายบัญชีลูกหนี้ทางการค้าที่เกิดจากการขายสินค้าและบริการ (ธุรกิจแฟคตอริ่ง) และทำการเรียกเก็บหนี้ จากบุคคลอื่น รวมทั้งประกอบกิจการรับโอน หรือโอนสิทธิ์ที่เรียกร้องเกิดจากการขายสินค้าโดยมีค่าตอบแทน

(7) ทำการค้าประกันหนี้สิน ความรับผิดชอบ และการปฏิบัติตามสัญญาของบุคคลอื่น รวมทั้งค้าประกันบุคคล ซึ่งเดินทางเข้ามาในประเทศหรือเดินทางออกไปต่างประเทศตามกฎหมายว่าด้วยคนเข้าเมือง กฎหมายว่าด้วยภาษีอากร และกฎหมายอื่น

(8) ทำการรับซื้อ โอน ร่วมลงทุน แสวงหาประโยชน์ เข้าเป็นหุ้นส่วนจำกัดความรับผิดชอบในห้างหุ้นส่วนจำกัด หรือ เป็นผู้ถือหุ้นในบริษัทจำกัด บริษัทมหาชนจำกัด ทั้งในประเทศและต่างประเทศ ไม่ว่าห้างหุ้นส่วนจำกัด บริษัทจำกัด บริษัทมหาชนจำกัด นั้นจะมีวัตถุประสงค์ตรงกับบริษัทหรือไม่ก็ตาม

(9) ประกอบกิจการบริการรับเป็นผู้จัดการและดูแลผลประโยชน์ เก็บผลประโยชน์และจัดการทรัพย์สินให้บุคคลอื่น

(10) ประกอบกิจการ บริการจัดเก็บ รวบรวม จัดทำ จัดพิมพ์ เผยแพร่สถิติ และ/หรือจำหน่ายข้อมูลในทาง เกษตรกรรม พาณิชยกรรม อุตสาหกรรม การสื่อสาร การไปรษณีย์ การขนส่ง การเงิน การตลาด ด้านคอมพิวเตอร์ วิทยุ โทรทัศน์ รวมทั้งการวิเคราะห์ การประเมินผลในการดำเนินธุรกิจ

(11) รับทำหน้าที่เป็นศูนย์ประมวลผลสำหรับการประมวลผลข้อมูลจากสถานีย่อยและแลกเปลี่ยนข้อมูลทางธุรกิจ



กรมพัฒนาธุรกิจการค้า กระทรวงพาณิชย์
Department of Business Development
Ministry of Commerce

บริการ บริการไทย
Creative Services
สายด่วน 1570 www.dbd.go.th

สำเนาถูกต้อง

(นายพงศ์กร สินบำรุง)
หัวหน้าส่วนฯ

จัดพิมพ์ เมื่อเวลา 14:03 น.

โทร. 02 528 7600

สำเนาเอกสารนี้แนบท้ายหนังสือรับรอง

๐

วัตถุประสงค์ของ ห้างหุ้นส่วน/บริษัท นี้ มี.....38.....ข้อ ดังนี้

(12) ...ดำเนินการค้นคว้าวิจัย พัฒนาและรวบรวมข้อมูลเกี่ยวกับกิจการด้านสื่อสารและขนส่งทุกประเภท รับทำการ

ค้นคว้าเกี่ยวกับวิจัยข้อมูล วางระบบ และจัดการพัฒนางานคอมพิวเตอร์รวมทั้งเครื่องจักรอุปกรณ์ ผลิตภัณฑ์ เกี่ยวกับการสื่อสารการไปรษณีย์ และการขนส่งทุกชนิด และธุรกิจที่เกี่ยวข้องในเชิงอุตสาหกรรม เกษตรกรรม และ พืชสวนกรรมเพื่อวัตถุประสงค์ในการดำเนินการของบริษัทในการ เพิ่มพูนความรู้ ความชำนาญ ความเชี่ยวชาญในด้าน เทคโนโลยี พร้อมทั้งสามารถขายและ/หรือให้บริการแก่ลูกค้าทั่วไป

(13) ประกอบกิจการออกบัตรชื่อของชื่อให้แก่ผู้พำนักอยู่ในประเทศไทย เพื่อให้ชื่อเรียกชื่อและให้บริการทั่วไปได้จากสถานประกอบการต่างๆ ในเครือข่ายของบริษัท ทั้งภายในประเทศและต่างประเทศ ซึ่งผู้ใช้บริการยอมรับบัตรชื่อของชื่อนั้น เพื่อจะขายสินค้าและบริการ

(14) ประกอบกิจการและให้บริการในการโฆษณาประชาสัมพันธ์ ทางด้านวิทยุ โทรทัศน์ หนังสือพิมพ์และสื่อสารมวลชนทุกชนิด ทุกประเภท รวมทั้งการรับจ้างทำวัสดุโฆษณาทางด้านวิทยุ โทรทัศน์ สื่ออิเล็กทรอนิกส์ วัสดุโฆษณาทุกประเภท สำหรับการสื่อสารมวลชนทุกชนิด ทุกประเภท

(15) ประกอบกิจการและให้บริการกับกิจการที่ได้รับอนุญาต หรือได้รับมอบหมายหรือได้รับการขอความร่วมมือจากส่วนราชการ รัฐวิสาหกิจ นิติบุคคลใดๆ หรือเอกชนทั่วไป รวมทั้งการเข้ารับหรือเป็นผู้เข้าร่วมในกิจการและการที่ได้ให้บริการ หรือที่ได้รับอนุญาต หรือที่ได้รับจ้างทางด้านการไปรษณีย์ทุกชนิด ทุกประเภท

(16) ประกอบกิจการ ห่มห่อ ขนส่ง ขนถ่าย ขนส่งเงินตรา และจัดส่งสินค้า สิ่งของ เอกสารและทรัพย์สินอื่นใดรวมทั้งคนโดยสารทั้งทางบก ทางน้ำ ทางอากาศ ทั้งภายในประเทศและต่างประเทศ รับบริการนำของผ่านพิธีการศุลกากรท่าเรือ/ท่าอากาศยาน/สถานีขนถ่ายสินค้า และจัดระวางการขนส่งทุกชนิด

(17) จัดให้มีขึ้นและอำนวยความสะดวกให้บรรดาสมาชิกลูกค้า และบุคคลอื่นให้ได้รับ ความบันเทิงในการเล่นกีฬาประเภทต่างๆ ทั้งกีฬาในร่ม กีฬากลางแจ้ง และกีฬาอื่นๆ ที่มีลักษณะเป็นการแสดงโดยเก็บค่าธรรมเนียม

(18) ประกอบกิจการให้ความบันเทิง สันทนาการ โดยจัดสร้างจัดหาเครื่องมือคอมพิวเตอร์ เครื่องมือสื่อสาร เครื่องแสดงภาพ และอุปกรณ์ทางเทคโนโลยีอื่น เพื่อไปจำลองทัศนียภาพต่างๆ ให้แก่ผู้เข้าชม

(19) ประกอบกิจการให้บริการ การปรึกษา การฝึกอบรม การสัมมนา การให้บริการที่พัก ภัตตาคารสนามกีฬา ศูนย์สันทนาการ ธุรกิจบริการโรงแรม ธุรกิจการท่องเที่ยว

(20) ประกอบกิจการโรงพยาบาลเอกชน สถานพยาบาล รับรักษาคนไข้และผู้ป่วยเจ็บรวมทั้งรับทำการฝึกสอน และอบรมทางด้านวิชาการเกี่ยวกับการแพทย์และการศูนย์สุขภาพ



จัดพิมพ์ เมื่อเวลา 14:03 น.

กรมพัฒนาธุรกิจการค้า กระทรวงพาณิชย์
Department of Business Development
Ministry of Commerce

Ins. 02 528 7600

Creative Services

สายด่วน 1570 www.dbd.go.th

สำเนาถูกต้อง

(นายพงศกร สีนบำรุง)
หัวหน้าส่วนฯ

สำเนาเอกสารนี้แนบท้ายหนังสือรับรอง

Handwritten signature

วัตถุประสงค์ของ ห้างหุ้นส่วน/บริษัท นี้ มี.....38.....ข้อ ดังนี้

- (21) ประกอบกิจการค้ายา ยารักษาโรค เภสัชภัณฑ์ เคมีภัณฑ์ เครื่องมือแพทย์ เครื่องมือเครื่องใช้วิทยาศาสตร์ วัสดุ ยาปราบศัตรูพืช ยาปรุงรสพืชและสัตว์ทุกชนิด
- (22) ประกอบกิจการค้าส่ง และค้าปลีกสินค้าอุปโภคบริโภค สินค้าเกษตร สินค้าอุตสาหกรรมเป็นต้นไปทุกประเภท ร้านค้าสะดวกซื้อ ร้านอาหาร ร้านจำหน่าย และให้เช่าเทปบันทึกภาพยนต์และเสียง ร้านจำหน่ายสิ่งพิมพ์และสิ่งพิมพ์ และธุรกิจบริการทุกประเภท
- (23) ประกอบกิจการค้ายานพาหนะทุกประเภท รวมถึงการออกแบบ ผลิต ประกอบ จำหน่าย ซ่อมบำรุง ยานพาหนะ อะไหล่และชิ้นส่วนยานพาหนะทุกประเภท
- (24) ประกอบกิจการให้บริการเป็นตัวแทนรับชำระเงินค่าบริการต่างๆ ทุกประเทศทั้งในประเทศและต่างประเทศ
- (25) ประกอบกิจการเป็นตัวแทนจำหน่ายและสำรองตั๋วโดยสารทางอากาศ ทางบก ทางทะเล ทั้งในประเทศและต่างประเทศ รวมทั้งเป็นตัวแทนจำหน่ายและสำรองตั๋ว สลาก และบัตรทุกประเภท
- X (26) เป็นนายหน้า ตัวแทน ตัวแทนค้าต่างในกิจการและธุรกิจทุกชนิดทุกประเทศทั้งในประเทศและต่างประเทศ การหาสมาชิกให้สมาคมและการค้าหลักทรัพย์
- (27) ประกอบกิจการซื้อ ขาย ลิขสิทธิ์ บทประพันธ์ การแปลเอกสารทุกชนิด
- (28) ประกอบกิจการโรงพิมพ์ จัดพิมพ์ รับจ้างพิมพ์ จัดทำสำเนาหนังสือ เอกสาร สิ่งพิมพ์อื่นๆ รวมทั้งหนังสือพิมพ์รายวัน รายบิษั รายสัปดาห์ รายเดือน รายปี ทั้งภาษาไทยและภาษาต่างประเทศ โดยเป็นเจ้าของหรือรับโอนกิจการหรือเช่าหรือจะได้อำนาจโดยวิธีอื่นๆ ก็ตาม รวมถึงการบรรจุ การจำหน่าย การจัดส่งไปรษณีย์ภัณฑ์ ขาวสาร และสิ่งของที่ส่งทางไปรษณีย์
- (29) ประกอบกิจการค้ากระดาษ เครื่องเขียน แบบพิมพ์ หนังสือ สิ่งพิมพ์ อุปกรณ์พิมพ์ เครื่องใช้และอุปกรณ์สำนักงานทุกชนิด
- (30) ประกอบธุรกิจสถานที่จอดรถยนต์
- (31) บริษัทมีสิทธิออกหุ้นในราคาสูงกว่ามูลค่าหุ้นที่ตราไว้
- (32) ประกอบกิจการพาณิชย์อิเล็กทรอนิกส์ (Electronic Commerce) สำหรับธุรกิจทุกชนิด ทุกประเภท ให้บริการค้นหาข้อมูลทางอิเล็กทรอนิกส์ ให้บริการเป็นที่ปรึกษาและให้คำแนะนำแก่ผู้ประกอบการธุรกิจทั่วไปในการวางระบบพาณิชย์อิเล็กทรอนิกส์ ให้บริการพัฒนาระบบพาณิชย์อิเล็กทรอนิกส์ วางระบบและจัดทำการบริหาร การจัดจำหน่าย การตลาด ระบบการชำระเงิน การขนส่งสินค้าและการซื้อขายให้กับ ผู้ประกอบการธุรกิจทั่วไป รวมถึงกิจการอื่นที่เกี่ยวข้องหรือต่อเนื่องกับหรือสนับสนุนการประกอบธุรกิจทุกชนิดผ่านระบบพาณิชย์อิเล็กทรอนิกส์



กรมพัฒนาธุรกิจการค้า กระทรวงพาณิชย์
Department of Business Development
Ministry of Commerce

Creative Services
สายด่วน 1570 www.dbd.go.th

สำเนาถูกต้อง

Handwritten signature

(นายพงศกร สีนบำรุง)
หัวหน้าส่วนฯ

ที่ สจก. 011375

ออกให้ ณ วันที่ 16 เดือน ตุลาคม พ.ศ. 2563

สำเนาเอกสารนี้แนบท้ายหนังสือรับรอง

วัตถุประสงค์ของ ห้างหุ้นส่วน/บริษัท นี้ มี.....38.....ข้อ ดังนี้

(33) ประกอบกิจการประมงเพื่อขายสินค้าหรือบริการและรับจ้างทำของตามวัตถุประสงค์ทั้งหมดของบริษัท

ให้แก่บุคคล คณะบุคคล นิติบุคคล ส่วนราชการ รัฐวิสาหกิจและองค์การของรัฐทั้งภายในและนอกประเทศ
(34) ทำการจัดตั้งสำนักงานสาขา หรือแต่งตั้งตัวแทนเพื่อประกอบกิจการหรือดำเนินการตามที่ระบุในวัตถุประสงค์ทั้งหมดของบริษัท ทั้งในและต่างประเทศ

(35) ประกอบกิจการขาย ให้คำมั่นสัญญาในการจะซื้อจะขาย หรือโอน หรือให้เปลี่ยน ให้อุปกรณ์หรือบริการบางส่วน ซึ่งบริการและสินค้าต่างๆ ตามวัตถุประสงค์ทั้งหมดของบริษัท

(36) ประกอบกิจการจำหน่าย ส่งเข้ามาจำหน่ายในประเทศ หรือส่งออกจำหน่ายยังต่างประเทศ ซึ่งสินค้าทุกประเภทตามวัตถุประสงค์ทั้งหมดของบริษัท

(37) ทำการซื้อขาย ให้เช่า เช่าซื้อ และแลกเปลี่ยนสินค้า รวมทั้งการประกอบกิจการตั้งโรงงานผลิต การประกอบการซ่อม ดัดแปลงเครื่องจักร อุปกรณ์ และผลิตภัณฑ์ รวมถึงการบริการซ่อมแซมบำรุงรักษาสินค้าพร้อมอุปกรณ์และอะไหล่ตามวัตถุประสงค์ทั้งหมดของบริษัทและที่เกี่ยวข้องกับวัตถุประสงค์ของบริษัท

(38) ประกอบกิจการเป็นนายหน้านิติบุคคลประเภทประกันวินาศภัยและนายหน้าประกันชีวิต



จัดพิมพ์ เมื่อเวลา 14:03 น.

กรมพัฒนาธุรกิจการค้า กระทรวงพาณิชย์
Department of Business Development
Ministry of Commerce

โทร. 02 528 7600

Creative Services
สายด่วน 1570 www.dbd.go.th

สำเนาถูกต้อง

(นายพงศกร สีนบำรุง)
หัวหน้าส่วนฯ

ภ.พ.20

ใบทะเบียนภาคข้อมูลค่าเพิ่ม

กรมสรรพากร

เลขที่ประจำตัวผู้มีสิทธิภาษีอากร

ชื่อผู้ประกอบกิจการ

ชื่อสถานที่ประกอบกิจการ

เลขที่

หมู่ที่

ตำบล

อำเภอ/เขต

จังหวัด

วันที่ยื่นใบประกอบกิจการจดทะเบียน

ประเภทกิจการ

เป็น สำนักงนใหญ่ สำนักงน

สาขา

ที่ตั้ง

เลขที่

ถนน

โทรศัพท

โทรศัพท

โทรศัพท

โทรศัพท

โทรศัพท

โทรศัพท

โทรศัพท

โทรศัพท



ใบทะเบียนภาคข้อมูลค่าเพิ่มนี้ มีผลใช้บังคับตั้งแต่วันที่ออกให้ และสามารถใช้เพื่อประกอบการยื่นขอจดทะเบียนภาษีอากรได้

กรมสรรพากร โทร. 0-26571007-1 ถึง 0-26571007-39 โทรสาร 0-26571007-1 ถึง 0-26571007-39 โทรสาร 0-26571007-1 ถึง 0-26571007-39 โทรสาร 0-26571007-1 ถึง 0-26571007-39

หัวหน้างาน



สมุดคู่ฝาก ATM หายให้รีบโทรศัพท์แจ้งอายัดบัญชีเงินฝากทันทีที่หมายเลข 1551 ตลอดเวลา 24 ชั่วโมง
ข้อกำหนดและเงื่อนไข

1. โปรดนำสมุดคู่ฝากนี้และบัตรประจำตัวมาด้วยทุกครั้งที่ติดต่อธนาคาร
2. สมุดคู่ฝากเป็นเอกสารสำคัญโปรดเก็บในที่ปลอดภัยอย่าฝากไว้กับพนักงานธนาคารหรือบุคคลอื่น หากสูญหายแจ้งอายัดได้ทุกสาขาหรือที่หมายเลข 1551 แล้วนำใบแจ้งความติดต่อสาขาเจ้าของบัญชี เพื่อขอออกสมุดคู่ฝากใหม่ กรณีสมุดคู่ฝากบันทึกรายการเต็มให้นำสมุดคู่ฝากเดิมขอเปลี่ยนเล่มใหม่ได้ทุกสาขา
3. การถอนต่างสำนักงานสามารถถอนได้เฉพาะเจ้าของบัญชี
4. บัญชีที่ขาดการเคลื่อนไหว และยอดคงเหลือในบัญชีต่ำกว่าที่กำหนด ธนาคารจะปิดบัญชีและ/หรือ คิดค่าธรรมเนียมตามเกณฑ์ที่ธนาคารกำหนด
5. ยอดคงเหลือในสมุดคู่ฝากจะถือว่าถูกต้องเมื่อได้ตรวจสอบแล้วว่าตรงกับบัญชีของธนาคาร ควรนำสมุดมาปรับรายการอย่างน้อยเดือนละครั้ง ได้ทุกสาขา หรือที่เครื่องปรับสมุดอัตโนมัติ (Update Passbook)
6. การนับจำนวนวันเพื่อคำนวณดอกเบี้ยเงินฝากออมทรัพย์ ธนาคารจะใช้หลักเกณฑ์ตามกฎธนาคารแห่งประเทศไทย

ทุกครั้งที่มาติดต่อกับธนาคาร

สำนักงานสาขาไปรษณีย์ไทย
Office

บัญชีเลขที่ 980-0-12954-5
Account No.

ชื่อบัญชี
Account Name

บริษัท ไปรษณีย์ไทย จำกัด

ถอนเงินสดต่างสาขา
ได้ไม่เกิน 300,000.- บาท/วัน/บัญชี
ธนาคารกรุงไทย
KRUNG THAI BANK PUBLIC COMPANY LIMITED

ลายมือชื่อผู้รับเงิน/ผู้ลงนาม
Authorized Signature

SAD 6893211



สำเนาถูกต้อง

(นายพงศกร สิบบำรุง)
หัวหน้าส่วนฯ



ด่วนที่สุด

ที่ ปณท บอ.(บส)/๓๖๓๕

ฝ่ายบริหารที่ดินและอาคาร

๒๓ กันยายน ๒๕๖๓

เรื่อง ขอเสนอราคาเช่าพื้นที่อาคารของบริษัท ไปรษณีย์ไทย จำกัด ระยะเวลา ๑๒ เดือน

เรียน ประธานคณะกรรมการเช่าโดยวิธีเฉพาะเจาะจง รายการเช่าใช้พื้นที่ปฏิบัติงานบริษัท ไปรษณีย์ไทย จำกัด

อ้างถึง หนังสือกรมสอบสวนคดีพิเศษ ด่วนที่สุด ที่ ยธ ๐๘๐๑.๓/พิเศษ ลงวันที่ ๒๑ กันยายน ๒๕๖๓

ตามหนังสือที่อ้างถึง กรมสอบสวนคดีพิเศษ ขอให้บริษัท ไปรษณีย์ไทย จำกัด (ปณท) พิจารณา
 เสนอราคาและยืนยันการเช่าพื้นที่ อาคารศูนย์ฝึกอบรม ปณท ชั้น ๔ และ ๖ - ๗ ระยะเวลาเช่า ๖ เดือน และ
 อาคารจอดรถยนต์ชั้น ๘ ระยะเวลาเช่า ๑๒ เดือน ความละเอียดทราบแล้ว นั้น

ฝ่ายบริหารที่ดินและอาคาร ปณท ขอเสนอราคาเช่าพื้นที่อาคารศูนย์ฝึกอบรม ชั้น ๔ และ
 ชั้น ๖ - ๗ และอาคารจอดรถยนต์ ชั้น ๘ พร้อมส่วนประกอบ เช่น เส้นทางเข้า-ออก และสิ่งอำนวยความสะดวก
 ที่เกี่ยวข้องกับพื้นที่ดังกล่าว ในอัตราค่าเช่าและค่าบริการ ดังนี้

พื้นที่เช่า	อาคารศูนย์ฝึกอบรม ชั้น ๔		อาคารศูนย์ฝึกอบรม ชั้น ๖-๗		อาคารจอด รถยนต์ชั้น ๘
	ค่าเช่า (บาท)	ค่าบริการ (บาท) รวมภาษีมูลค่าเพิ่ม	ค่าเช่า (บาท)	ค่าบริการ (บาท) รวมภาษีมูลค่าเพิ่ม	ค่าเช่า (บาท)
ราย เดือน	๘๐,๘๙๖.๒๐	๑๙,๐๙๙.๕๐	๔๒๗,๙๙๑.๗๘	๑๑๑,๑๕๓.๒๑	๑๗๘,๙๔๖.๐๒
๖ เดือน	๔๘๕,๓๗๗.๒๐	๑๑๔,๕๙๗	๒,๕๖๗,๙๕๐.๖๘	๖๖๖,๙๑๙.๒๖	-
๑๒ เดือน	-	-	-	-	๒,๑๔๗,๓๕๒.๒๔

จึงเรียนมาเพื่อโปรดพิจารณา

ขอแสดงความนับถือ



(นางสาวเสาวลักษณ์ รอดสมย์)

ผู้จัดการฝ่ายบริหารที่ดินและอาคาร

ฝ่ายบริหารที่ดิน



(นายพงศกร สิ้นบำรุง)

หัวหน้าฝ่าย





หนังสือมอบอำนาจ

ทำที่ บริษัท ไปรษณีย์ไทย จำกัด

๑๑๑ ถนนแจ้งวัฒนะ แขวงทุ่งสองห้อง

เขตหลักสี่ กรุงเทพมหานคร ๑๐๒๑๐-๐๒๙๙

วันที่ ๑๔ กันยายน ๒๕๖๓

หนังสือมอบอำนาจฉบับนี้ทำขึ้นเพื่อแสดงว่า บริษัท ไปรษณีย์ไทย จำกัด (ปณท) โดย นายก่อกิจ ด้านชัยวิจิตร กรรมการผู้จัดการใหญ่ ผู้มีอำนาจลงนามผูกพันบริษัท มอบอำนาจให้นายสนั่น สุขสว่าง รองกรรมการผู้จัดการใหญ่ (ด้านอำนวยการ สายงานสนับสนุนประสิทธิภาพองค์กร) เป็นผู้รับมอบอำนาจกระทำการแทน ปณท ในการลงนามสัญญา นำอสังหาริมทรัพย์ออกให้เช่า สัญญาให้ใช้พื้นที่ สัญญาบริการ เอกสารใดๆ ที่เกี่ยวกับ เสนอราคาเช่า ค่าบริการ การบอกกล่าวให้ปฏิบัติตามสัญญา การทวงถามการชำระหนี้ การปรับ การขยาย ระยะเวลาตามสัญญา การบอกเลิกสัญญา และเอกสารใดๆ ที่เกี่ยวข้องจำเป็นต่อการดำเนินการดังกล่าว ที่ได้ จัดทำขึ้นระหว่าง ปณท กับส่วนราชการ รัฐวิสาหกิจ องค์กร หรือหน่วยงานของรัฐ

หนังสือมอบอำนาจฉบับนี้ให้มีผลตั้งแต่บัดนี้เป็นต้นไป และให้สิ้นผลตั้งแต่วันที่ผู้รับมอบอำนาจ พ้นจากตำแหน่งหน้าที่ตามที่ระบุไว้ในหนังสือมอบอำนาจฉบับนี้

การใดที่ผู้รับมอบอำนาจได้กระทำไปตามที่ได้รับมอบอำนาจดังกล่าวข้างต้นให้มีผลผูกพัน ปณท ทุกประการ

เพื่อเป็นหลักฐานแห่งการนี้ ข้าพเจ้าผู้มอบอำนาจและผู้รับมอบอำนาจ จึงได้ลงลายมือชื่อไว้

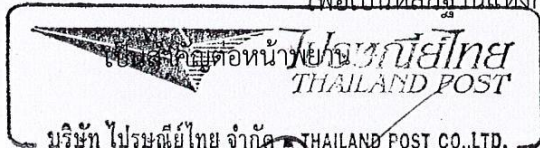

ลงชื่อ.....ผู้มอบอำนาจ
(นายก่อกิจ ด้านชัยวิจิตร)

ลงชื่อ.....ผู้รับมอบอำนาจ
(นายสนั่น สุขสว่าง)

ลงชื่อ.....พยาน
(นางสาวเสาวลักษณ์ รอดสมัย)

ลงชื่อ.....พยาน
(นายวีระวัช มณีเพชรเจริญ)



บัตรประจำตัวประชาชน Thai National ID Card
เลขประจำตัวประชาชน Identification Number 3 1019 00121 19 4

ชื่อและชื่อสกุล นาย กอกิจ ด่านชัยวิจิตร

Name Mr. Koraji
Last name Danchaiwicht

เกิดจ. ต. อ. ค. วันที่เกิด Date of Birth 22 Dec. 1968

ชื่อตำแหน่ง อ. พว. ประจำกองบัญชาการ

5 ต.ค. 2017 (Date of issue) 22 Dec. 2025 (Date of expiry)



180
170
160
150

ใช้ประกอบในการดำเนินการและเอกสารอื่นที่เกี่ยวข้องกับการปฏิบัติงานที่ได้รับมอบอำนาจให้เข้าพื้นที่ สัญญาบริการ บริษัท อี.พี. อี.พี. จำกัด และหน่วยงานอื่น

22 ธ.ค. 2568
วันครบอายุ
22 Dec. 2025
Date of expiry

รับรองลายมือชื่อ

(นาย กอกิจ ด่านชัยวิจิตร)

บัตรประจำตัวประชาชน Thai National ID Card
เลขประจำตัวประชาชน 3 1704 00153 0 6
ชื่อตัวและชื่อสกุล นาย สนั่น สุขสว่าง
Name Mr. Sanan
Last name Suksawang
เกิดที่ 19 ส.ค. 2500
Date of Birth 19 Aug. 1964
ศาสนา พุทธ
อายุ 45 ปี 01 เดือน 13 วัน 13 กรกฎาคม 2545
จังหวัด นครราชสีมา
28 ส.ค. 2557
วันออกบัตร 28 Aug. 2014
Date of Issue 18 ส.ค. 2566
วันบัตรหมดอายุ 18 Aug. 2022
Date of Expiry 1041-01-08281514



ใช้สำหรับการจัดทำสัญญาซื้อขายกับกรมสอบสวนคดีพิเศษ เท่านั้น

สำเนาถูกต้อง



(นายสนั่น สุขสว่าง)